

# コスモアイル羽咋・羽咋市立図書館の利活用に関する 現地見学会（資料）

## 1 実施概要

日 時：令和8年5月14日（木）13時30分～

集合場所：コスモアイル羽咋玄関ロビー

内 容：施設内の現状確認、および利活用に関する現地説明

## 2 留意事項

費用負担：見学会への参加に要する一切の費用（交通費等）は参加者の自己負担とします。

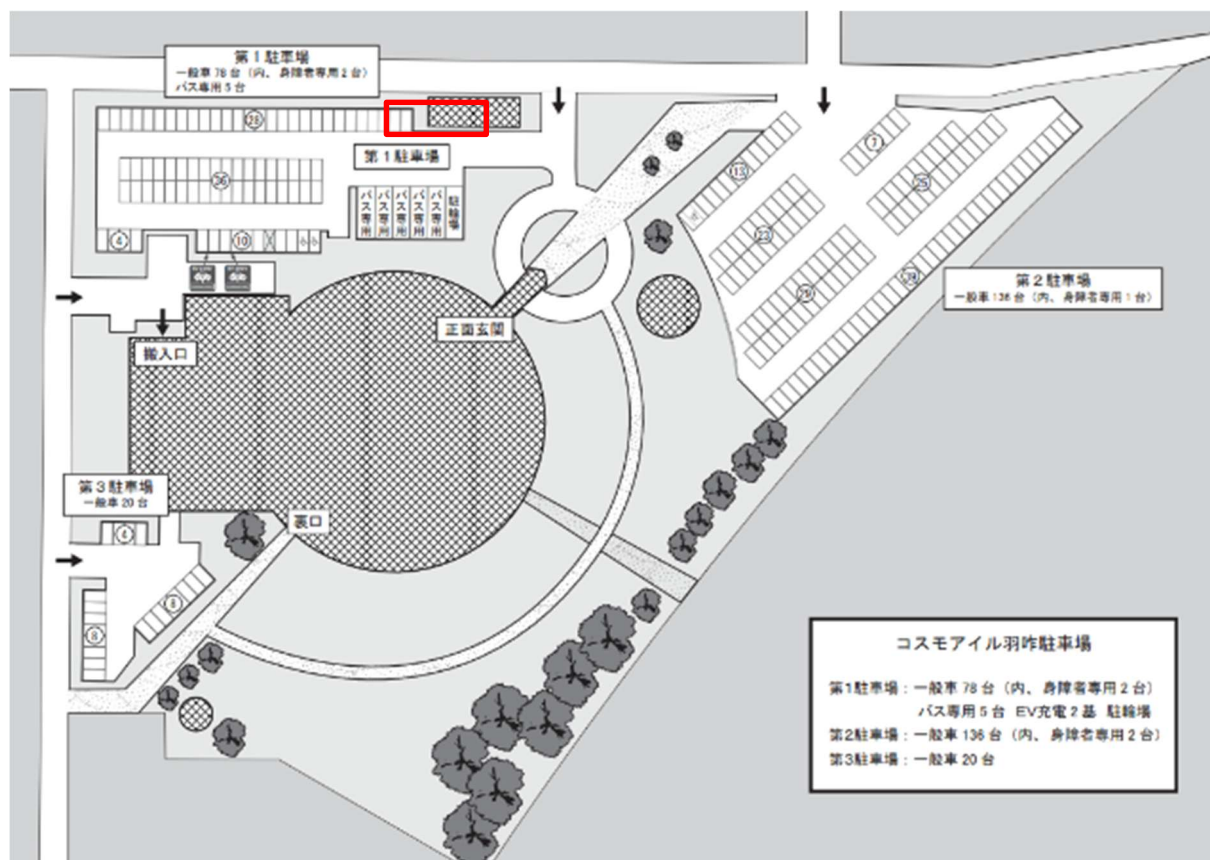

## 3 敷地及び施設運用上の注意点（重要）

提案内容の検討にあたっては、以下の事項を必ず遵守してください。

### ・第1駐車場内の建物について

駐車場内に設置されている建物は民間事業者の所有物です（行政財産の使用許可を得て設置されているものです）。今回の利活用検討の対象範囲には含まれませんのでご注意ください。。

### ・館内営業スペース等について

コスモアイル内の「土産物スペース」および「各自動販売機」の設置・運営にあたっては、本制度とは別に行政財産の使用許可が必要となります。

### ・施設の改装について

施設を改装する場合は、あらかじめ市と協議をおこなってください。また、施工にあたっては建築基準法や消防法等の関係法令を遵守すること。

1 階平面図

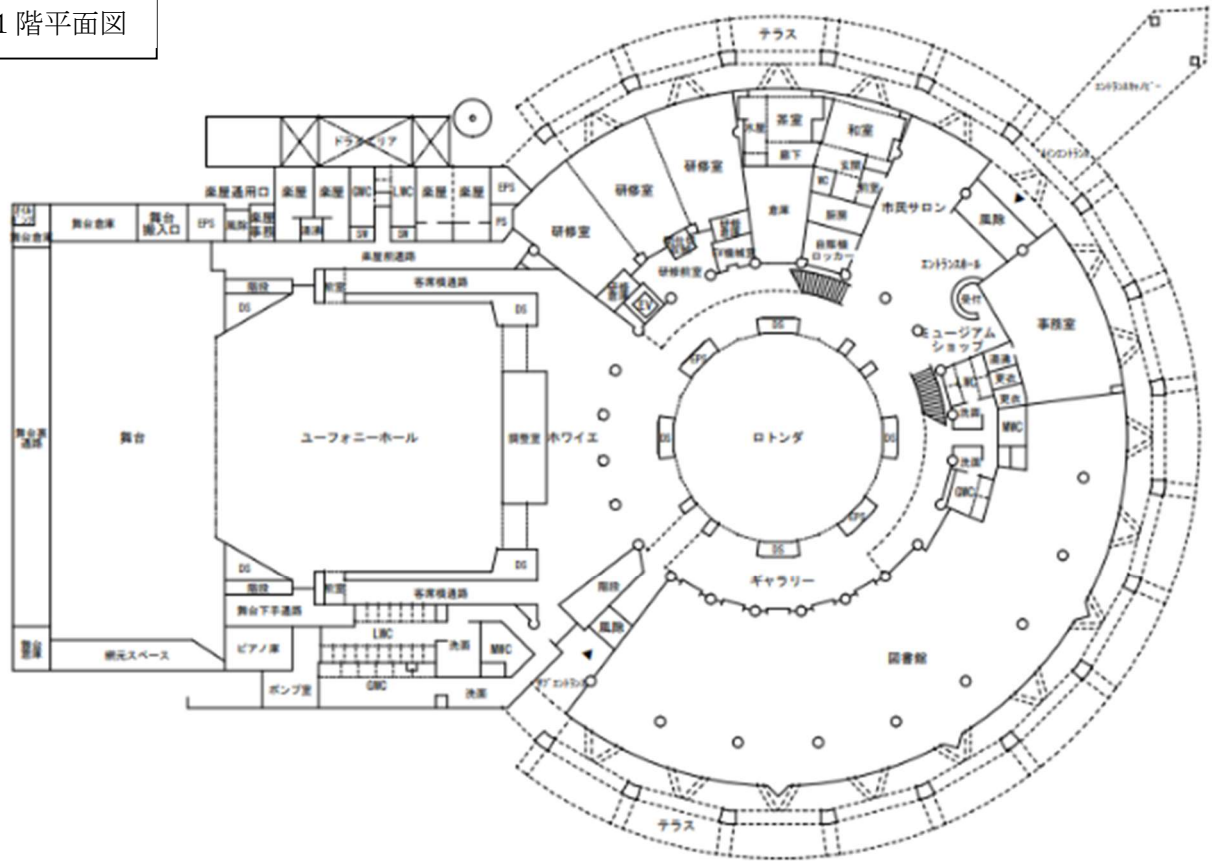

2 階平面図

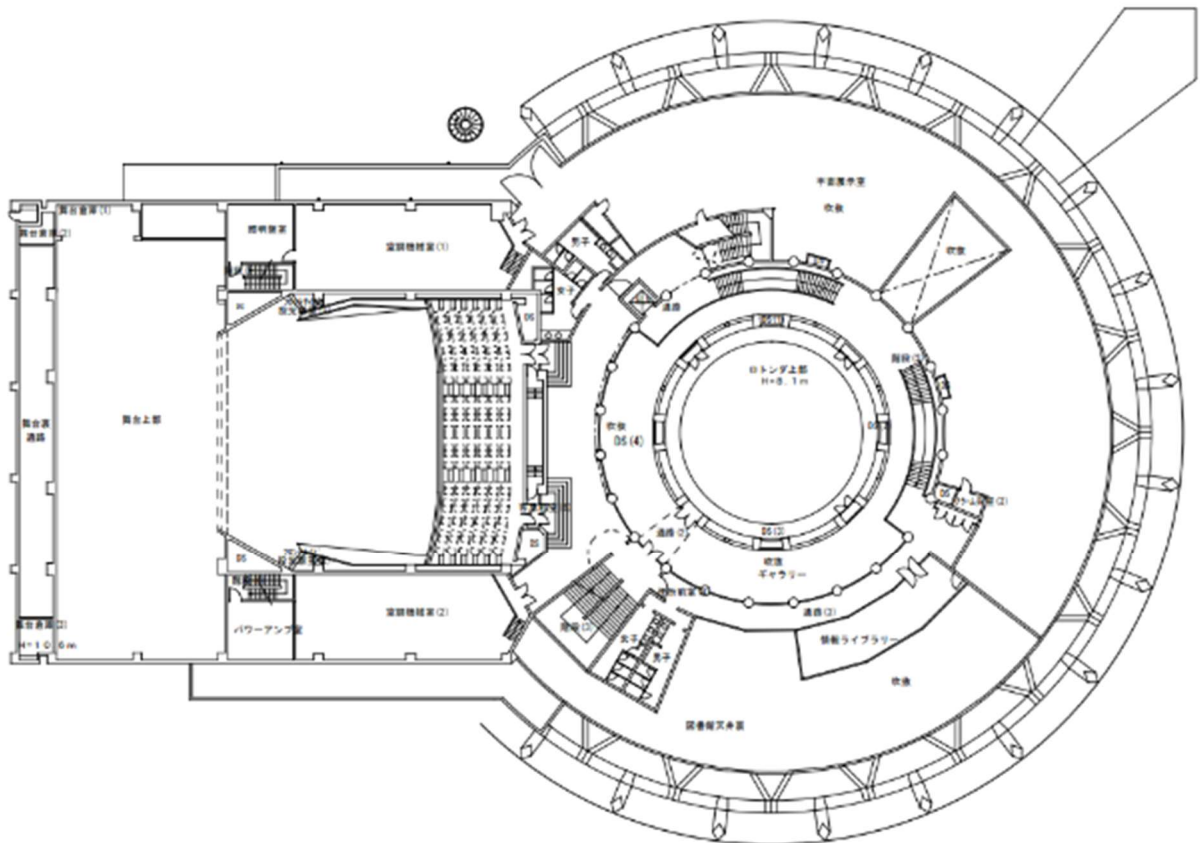

3階平面図

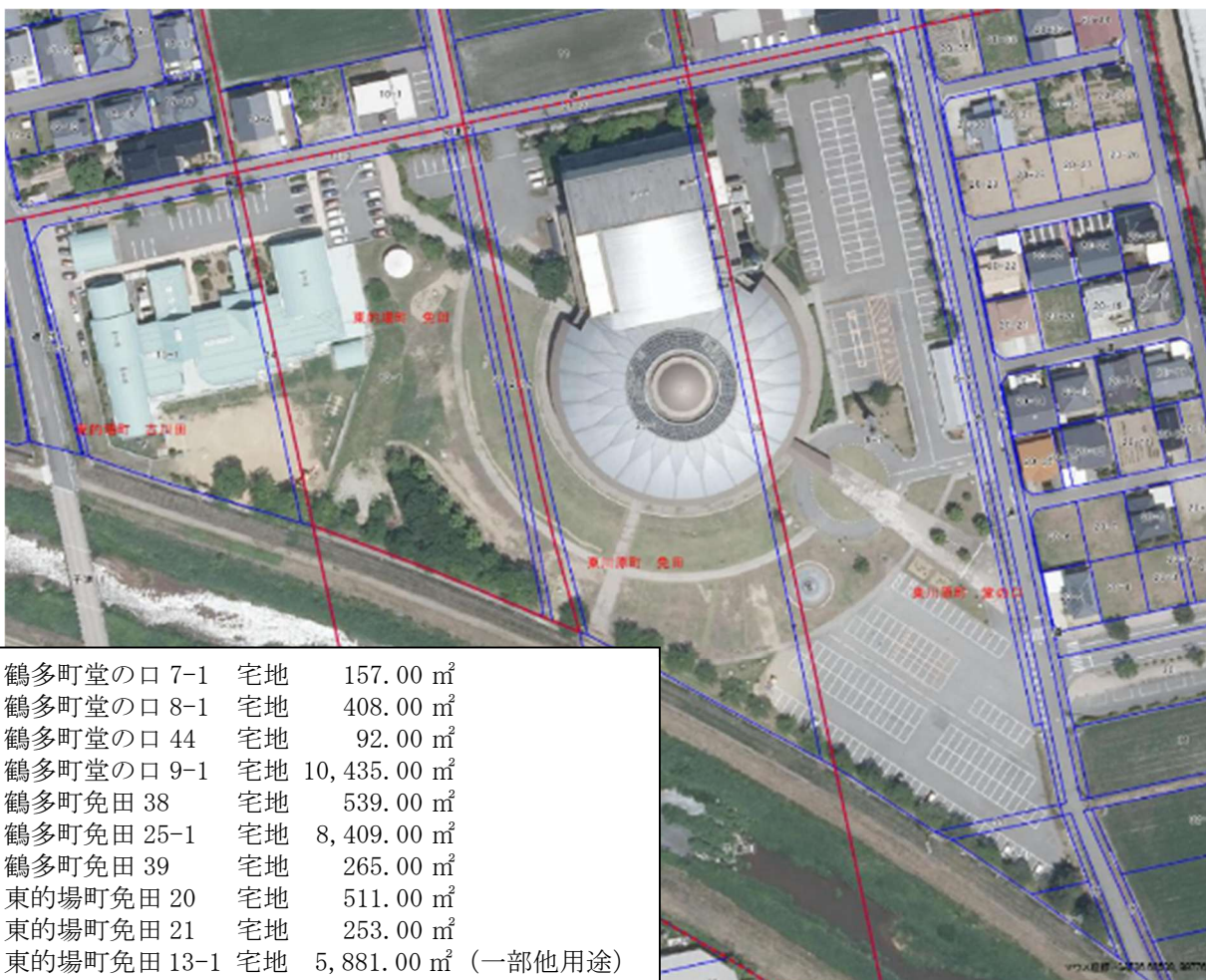
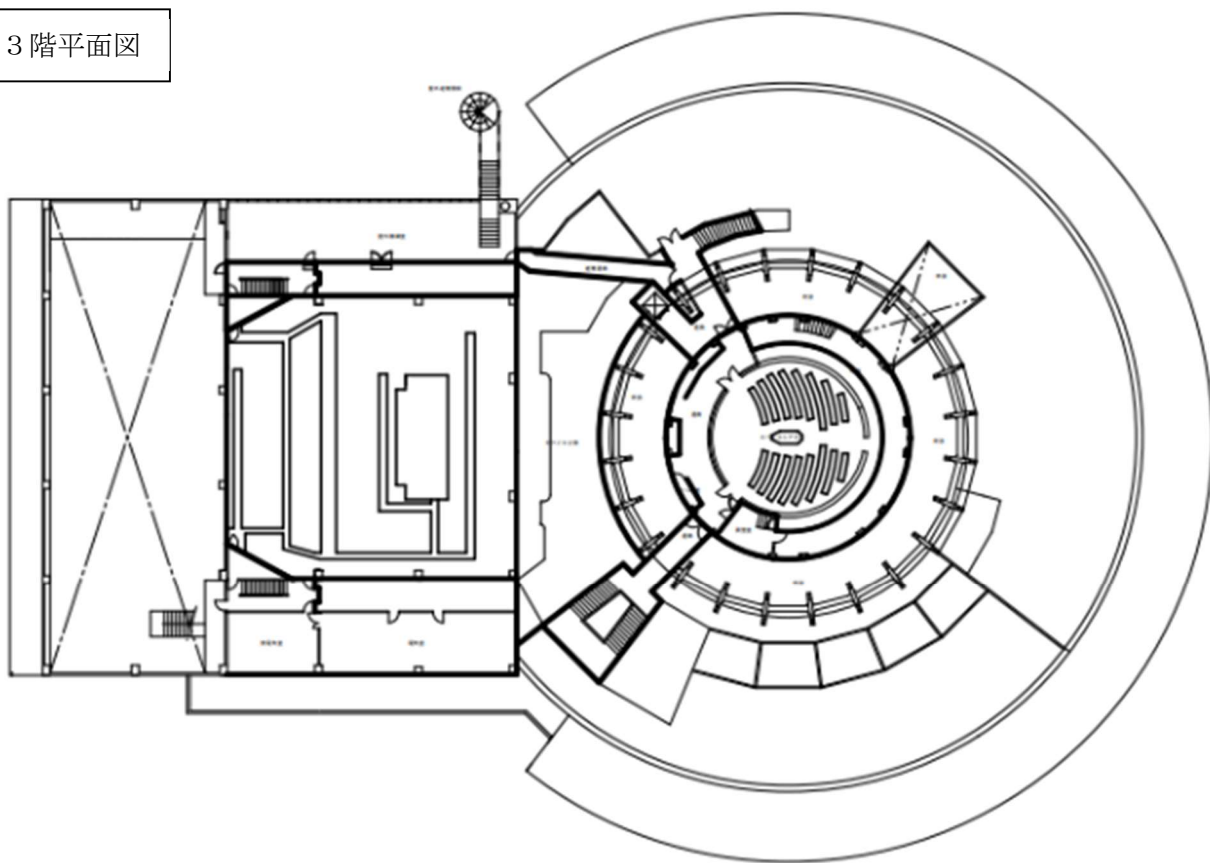

鶴多町堂の口 7-1	宅地	157.00 m <sup>2</sup>
鶴多町堂の口 8-1	宅地	408.00 m <sup>2</sup>
鶴多町堂の口 44	宅地	92.00 m <sup>2</sup>
鶴多町堂の口 9-1	宅地	10,435.00 m <sup>2</sup>
鶴多町免田 38	宅地	539.00 m <sup>2</sup>
鶴多町免田 25-1	宅地	8,409.00 m <sup>2</sup>
鶴多町免田 39	宅地	265.00 m <sup>2</sup>
東的場町免田 20	宅地	511.00 m <sup>2</sup>
東的場町免田 21	宅地	253.00 m <sup>2</sup>
東的場町免田 13-1	宅地	5,881.00 m <sup>2</sup> (一部他用途)
合計		26,950.00 m <sup>2</sup>
敷地面積		25,683.35 m <sup>2</sup> (一部他用途)

1 基本情報-1						
調査NO.	13					
施設名	コスモアイル羽咋 【羽咋市立図書館との複合】					
所在地	羽咋市鶴多町免田25番地1					
施設用途	ホール等					
施設所管課	生涯学習課					
施設の設置条例等特記事項						
施設運営形態	指定管理者制度	(株)プロジェクトドゥ				
①土地情報						
敷地面積	25,683.35	㎡	駐車台数			
			215台			
②建物情報						
建築面積	4,847.25	㎡	構造	RC造一部・SRC及びS造	建築年月日	1996年7月1日
延床面積	6,749.94	㎡	階数	地上4階・地下1階	経過年数	22年
所管課占有面積	㎡ (内、事業所使用面積 ㎡)		法定耐用年数	50年		
耐震補強	不要	耐震補強実施年	-	自家発電設備(機能維持)	無	
③危機管理・防災情報						
リスク情報	・浸水想定区域 [内]	・土砂災害警戒区域 [外]	防災拠点指定	[-]		
避難所施設機能	・火災広域避難施設 [-]	・地震一時避難施設 [○]	・津波避難施設 [○]			
	・洪水避難施設 [-]	・土砂災害避難施設 [-]				
④バリアフリー、ユニバーサルデザイン、環境対応						
段差・設備等の有無	・建物出入口段差等解消(段差が有る場合) [○]		・車いす利用者用駐車場 [○]			
	・障害者用エレベーター等(内部に段差解消設備) [○]		・多目的トイレ [○]			
	・再生可能エネルギー設備(太陽光、風力) [×]					



1 基本情報-2 (各棟の状況)												
番号	棟名称	種目	構造	階数	延床面積 (㎡)	建築			大規模改修	耐震		備考 (改修内容、劣化状況等)
						種別	年月日	価格 (千円)		診断	改修	
1	コスモアイル羽咋市民会館	劇場・ホール	RC造一部・SRC及びS造	4	6,749.94	新築	1996.3.25	3,157,360	有	不要	不要	冷暖房設備改修(2009, 2011)、身障者トイレ設置(2012)

